

NOTICE DE MONTAGE

1- MONTAGE PIETEMENT

Monter les 2 supports avec leurs roulettes à l'extrémité de chaque montant à l'aide des 2 vis CHc et des 2 rondelles éventail.
(la partie entaillé du montant est en haut).

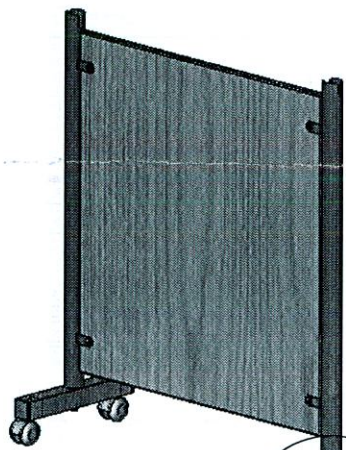

Patte sup panneau

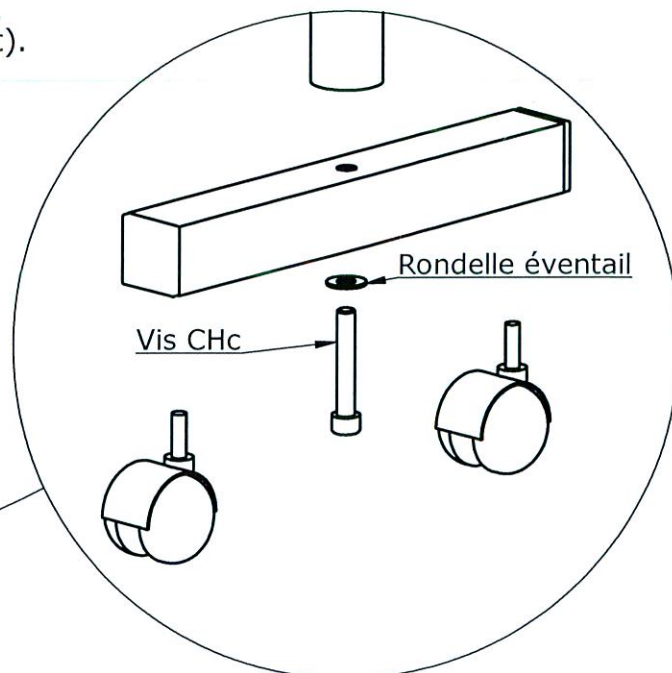

2- MONTAGE DE LA PARTIE HAUTE

Monter la partie haute en emmanchant les 2 colonnes dans les 2 montants du piétement.
Visser et bloquer les 2 vis POELIER.

Remarque :
Positionner la partie haute de façon à avoir les pattes support panneau haut et bas du même côté .

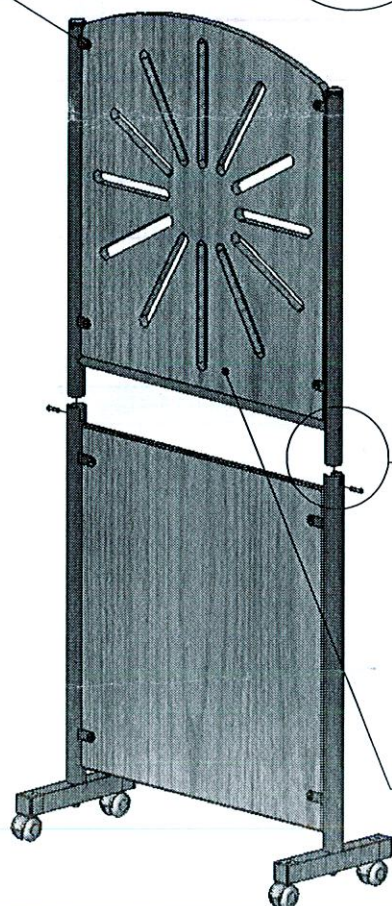

Panneau supérieur non-contractuel.

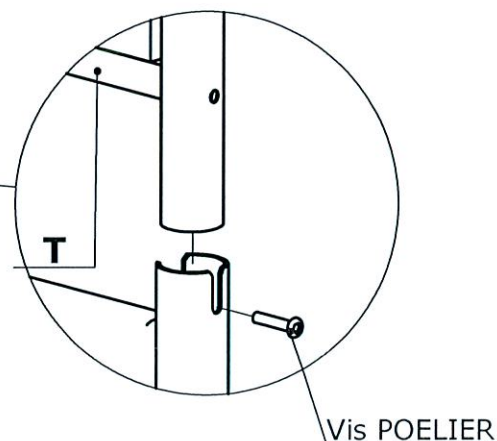

Vis POELIER

CLAUSTRA MOBILE
Montage des claustra mobile

LAFA
MOBILIER

Ce plan est notre propriété et ne peut être reproduit ou communiqué sans notre autorisation écrite

Date :

10/09/03

Plan :

D04-01-MON-A2

NOTICE DE MONTAGE

1- MONTAGE PIETEMENT

Monter les 2 platines à l'extrémité de chaque montant à l'aide des 2 vis H et des 2 rondelles éventail.
(la partie entaillé du montant est en haut).

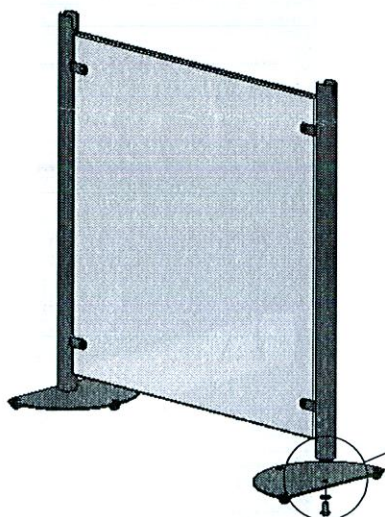

Patte sup panneau

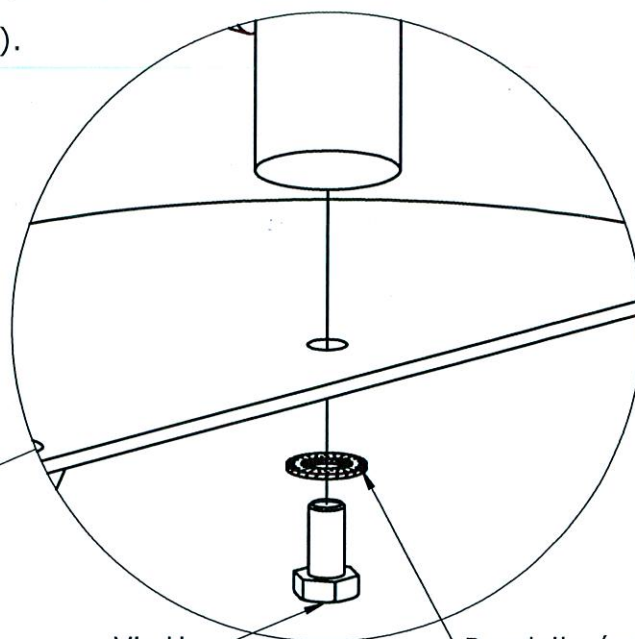

Vis H

Rondelle éventail

2- MONTAGE DE LA PARTIE HAUTE

Monter la partie haute en emmanchant les 2 colonnes dans les 2 montants du piétement.
Visser et bloquer les 2 vis POELIER.

Remarque :

Positionner la partie haute de façon à avoir les pattes support panneau haut et bas du même côté .

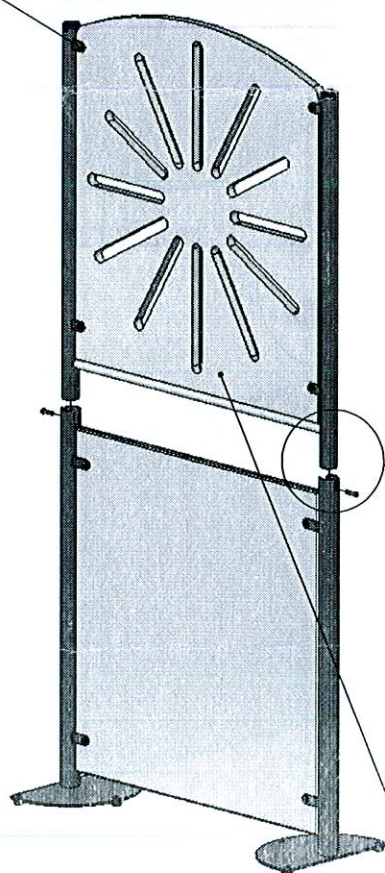

Panneau supérieur non-contractuel.

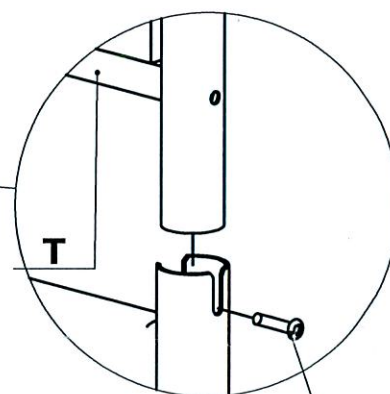

Vis POELIER

ALIZE-ALFA-ZEPHIR-HOLE-WAVE

Claustra largeur 80 - 120 - 160

LAF

MOBILIER

Ce plan est notre propriété et ne peut être reproduit ou communiqué sans notre autorisation écrite

Date :
10/09/03

Dessinateur :
P GIRAUD

Plan :
D04-01-MON

